



## **CENTRUM BADANIA OPINII SPOŁECZNEJ**

SEKRETARIAT 629 - 35 - 69, 628 - 37 - 04  
ZESPÓŁ REALIZACJI  
BADAŃ 621 - 07 - 57, 628 - 90 - 17  
INTERNET: <http://www.cbos.pl>

UL. ŻURAWIA 4A, SKR. PT.24  
00 - 503 W A R S Z A W A  
TELEFAX 629 - 40 - 89  
E-mail: [sekretariat@cbos.pl](mailto:sekretariat@cbos.pl)

BS/151/99

### **OPINIE O REPRYWATYZACJI**

KOMUNIKAT Z BADAŃ

WARSZAWA, PAŹDZIERNIK '99

PRZEDRUK MATERIAŁÓW CBOS W CAŁOŚCI LUB W CZĘŚCI ORAZ WYKORZYSTANIE DANYCH EMPIRYCZNYCH  
JEST DOZWOLONE WYŁĄCZNIE Z PODANIEM ŹRÓDŁA

- ◆ Od kwietnia '99 nieco spadł (z 44% do 40%) odsetek zwolenników reprivatyzacji i nieznacznie wzrósł (z 37% do 40%) odsetek jej przeciwników. Tym samym grupy zwolenników i przeciwników zrównoważyły się. Co piąty ankietowany nie ma wyrobionej opinii w tej sprawie. Najważniejszym argumentem na rzecz reprivatyzacji wysuwany przez jej zwolenników są względy etyczne - moralny obowiązek naprawienia wyrządzonych krzywd i przywrócenie nienaruszalności prawa własności. Przeciwnicy reprivatyzacji swoją postawę tłumaczą przede wszystkim wysokimi kosztami tego przedsięwzięcia oraz tym, że jest ona niesprawiedliwa i wyrządzi wiele nowych krzywd.
- ◆ Od maja '95 odnotowaliśmy znaczny wzrost (o 21 punktów procentowych) przekonania, że realizacja roszczeń reprivatyzacyjnych narazi na straty naszą gospodarkę. Obecnie ponad połowa ankietowanych (55%) sądzi, że reprivatyzacja jest niekorzystna dla polskiej gospodarki. Tylko co dziesiąty ankietowany (10%) jest odmiennego zdania.
- ◆ Większość badanych (60%) opowiada się za zwrotem mienia tylko obywatelom polskim mieszkającym obecnie na stałe w Polsce. Za przeprowadzeniem bezwarunkowej reprivatyzacji, bez względu na narodowość i obecne obywatelstwo zgłaszających roszczenia, opowiada się 13% respondentów, a dalsze 7% przyznaje to prawo tylko Polakom, nawet jeśli są obywatelami innych państw.
- ◆ Ponad połowa ankietowanych (57%) jest zdania, że dawni właściciele powinni otrzymać tylko częściowe odszkodowanie, a niemal co czwarty (23%) - że należy im się rekompensata za całe utracone mienie. Blisko jedna piąta badanych (19%) nie ma wyrobionej opinii na ten temat.

Polska jest ostatnim krajem Europy Środkowo-Wschodniej, który nie przeprowadził reprivatyzacji. Prawie po dziesięciu latach prac, sporów i dyskusji rząd przyjął na początku września projekt ustawy reprivatyzacyjnej. Według tego projektu rekompensata obejmie osoby, które utraciły majątek z naruszeniem prawa obowiązującego w powojennej Polsce. Będą one mogły otrzymać zwrot mienia w naturze lub rekompensatę w bonach reprivatyzacyjnych, jednak w obu przypadkach wartość rekompensat stanowić będzie połowę znacjonalizowanego majątku. Projekt zakłada także realizację roszczeń Zabuzan.

Wiele zapisów w przyjętym projekcie budzi kontrowersje i ma swoich przeciwników również wśród parlamentarzystów. Przede wszystkim jednak nie zadowala byłych właścicieli, którzy zawartą w ustawie koncepcję reprivatyzacji uważają za niesprawiedliwą i krzywdzącą.

W przeszłości kilkakrotnie pytaliśmy respondentów o ich stosunek do reprivatyzacji. Debata nad przyjętym projektem ustawy oraz publiczne wypowiedzi na temat roszczeń byłych właścicieli i możliwości zaspokojenia tych roszczeń przez państwo są dobrą okazją do przeprowadzenia sondażu<sup>1</sup> na temat nastawienia Polaków do reprivatyzacji oraz postulowanego sposobu realizacji tej idei.

Z deklaracji ankietowanych wynika, że co ósmy (13%) Polak (lub jego najbliższa rodzina) poniósł straty wskutek nacjonalizacji. Większość poszkodowanych sceptycznie ocenia szanse odzyskania utraconego mienia. Tylko nieliczni otrzymali już zwrot swojej własności albo mają na to nadzieję i sytuacja ta nie zmieniła się od grudnia '97.

---

<sup>1</sup> Badanie „Aktualne problemy i wydarzenia” (112), 8-14 września '99, reprezentatywna próba losowo-adresowa dorosłych mieszkańców Polski (N=1123).

RYS. 1. CZY PANU(I) LUB PANA(I) NAJBLIŻSZEJ RODZINIE - RODZICOM, DZIADKOM, PRADZIADKOM - ZABRANO PO WOJNIE JAKIŚ MAJĄTEK CZY TEŻ NIE?

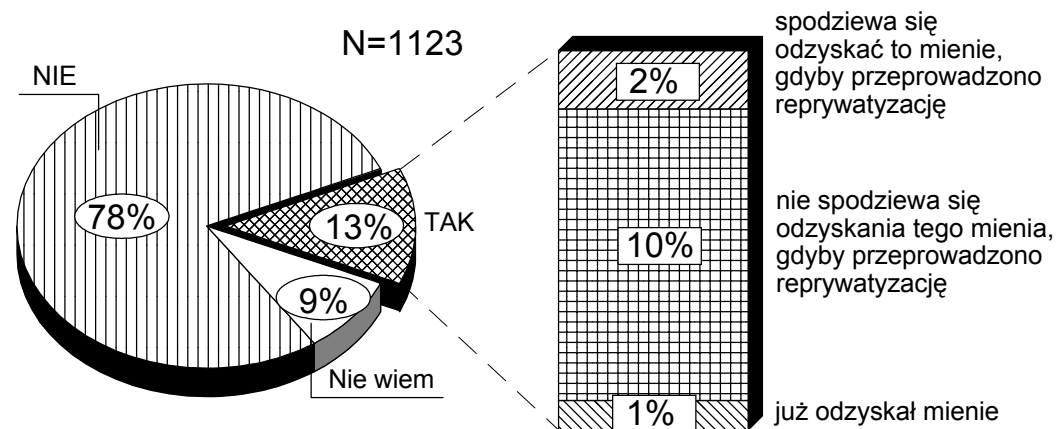

Utrata majątku w przeszłości nie wykazuje związku z obecną postawą wobec zaspokojenia roszczeń. Deklaracje poszkodowanych dotyczące decyzji, komu należy się zwrot majątku: wszystkim poszkodowanym, tylko Polakom bez względu na ich obecne obywatelstwo czy tylko obywatelom polskim na stałe mieszkającym w kraju, oraz poglądy na temat zwrotu mienia zabużańskiego i pożydowskiego nie różnią się od opinii ogółu ankietowanych.

#### **ZA I PRZECIW REPRYWATYZACJI**

Stosunek do reprivatyzacji zmieniał się w czasie. Największe poparcie dla tej idei odnotowaliśmy na początku transformacji. W miarę upływu czasu i - jak się wydaje - w wyniku upublicznienia dyskusji o trudnościach finansowych i formalnoprawnych związanych z jej przeprowadzeniem poparcie dla reprivatyzacji wahało się (od 41% do 53%), przy jednoczesnym wzroście niezdecydowania wobec tego przedsięwzięcia (wzrost odsetka deklaracji „trudno powiedzieć”).

Obecnie reprivatyzacja ma tyle samo zwolenników, co przeciwników (po 40%), a co piąty ankietowany (20%) nie ma zdania na ten temat. Od kwietnia '99 nieco zmniejszył się (o 4 punkty) odsetek osób opowiadających się za reprivatyzacją, jednocześnie zaś minimalnie wzrosła (na granicy błędu, o 3 punkty procentowe) liczba jej przeciwników. Tym samym jest to najniższy odnotowany w naszych badaniach wskaźnik poparcia dla reprivatyzacji.

Tabela 1

Stosunek do reprivatyzacji	Wskazania respondentów według terminów badań						
	III '91	XI '92	V '95	V '97	XII '97	IV '99	IX '99
	w procentach						
Zwolennicy	65	53	45	41	52	44	40
Przeciwnicy	28	41	38	38	28	37	40
Trudno powiedzieć	7	6	17	21	20	19	20

Stosunek do reprivatyzacji najsilniej związany jest z poglądami politycznymi i sympatiami partyjnymi badanych. Respondenci identyfikujący się z lewicą w większości (60%) są przeciwnikami tego przedsięwzięcia, natomiast popiera je ponad połowa (56%) badanych deklarujących prawicowe przekonania polityczne. Odpowiedzi osób o poglądach centrowych zbliżone są do wskazań dla ogółu Polaków (39% *za* i 40% *przeciw*).

W elektoratach partyjnych największego poparcia udzielają reprivatyzacji sympatycy obu ugrupowań tworzących koalicję rządową AWS-UW. Wśród potencjalnych wyborców partii opozycyjnych dominują jej przeciwnicy.

Tabela 2

Potencjalne elektoraty partii i ugrupowań politycznych	Stosunek do reprivatyzacji		
	zwolennicy	przeciwnicy	Trudno powiedzieć
	w procentach		
UW	70	22	8
AWS	60	19	21
PSL	16	66	18
SLD	30	57	13
Nie zamierzający głosować	38	38	24

Zwolenników i przeciwników przeprowadzenia reprivatyzacji prosiliśmy o uzasadnienie swojego stanowiska. Odpowiadając na pytanie otwarte ankietowani mieli okazję przedstawić wszystkie argumenty *za* i *przeciw* reprivatyzacji.

Ogólnie rzecz biorąc, najczęściej (26% ogółu ankietowanych, ale aż 66% zwolenników reprivatyzacji) wysuwany argument na rzecz reprivatyzacji są zobowiązania moralne oraz względy formalnoprawne - potrzeba rozliczenia tej karty z historii powojennej Polski i naprawienia wyrządzonych krzywd. Najczęściej wysuwany argument przeciwko reprivatyzacji jest zły stan finansów państwa (12% ogółu badanych, ale 30% przeciwników reprivatyzacji), a następnie przekonanie, że niemożliwe jest zadośćuczynienie pokrzywdzonym bez wyrządzenia nowych krzywd (9% ogółu ankietowanych, ale co czwarty przeciwnik reprivatyzacji).

Analiza argumentów *za* i *przeciw* reprivatyzacji wskazuje na to, że obok silnego przekonania, iż jako państwo i społeczeństwo mamy moralny obowiązek przywrócić prawo poszanowania prywatnej własności, nagromadziło się wiele lęków przed negatywnymi dla państwa i społeczeństwa konsekwencjami zwrotu mienia dawnym właścicielom, a przede wszystkim obawa, że przeprowadzenie reprivatyzacji pogorszy już i tak krytyczny stan finansów państwa i jest dla polskiej gospodarki niekorzystne. Obawy te wyraźnie widoczne są w odpowiedziach na inne pytanie, dotyczące związku między przeprowadzeniem reprivatyzacji a skutkami tego przedsięwzięcia dla polskiej gospodarki.

	CBOS	
Dlaczego, z jakich względów, jest Pan(i) zwolennikiem przeprowadzenia reprivatyzacji?	Wśród ogółu Polaków	Wśród zwolenników reprivatyzacji
<b>Względy etyczne - obowiązek moralny, sprawiedliwość, naprawa wyrządzonych krzywd</b> (np. bo to jest sprawiedliwe; tak ma być, oddać to, co było ich własnością; uczciwość nakazuje oddać to, co zostało zabrane...; ktoś kiedyś ciężko na to pracował; ze względów osobistych i humanitarnych; własność należy zwracać, aby zadośćuczynić za zabrane majątki, rozliczenie przeszłości)	26%	66%
<b>Względy prawne - poszanowanie prawa własności, nacisk na bezprawne działania władz</b> (każdy ma prawo do swojej własności; jeżeli coś zostało bezprawnie zabrane, to należy to zwrócić; ...bo było niezgodne z prawem...; takie jest uczciwe prawo; własność prywatna i jej nietykalność jest podstawą bytu każdego normalnego społeczeństwa, prawo własności jest niezbywalne, własność rzecz święta itp.)	11%	29%
<b>Względy ekonomiczne - efektywniejsze zarządzanie zreprivatyzowanym majątkiem, korzyści dla właścicieli i dla gospodarki</b> (chodzi o ...efektywność, zarządzanie majątkiem; odpowiednie ułożenie stosunków własności ...przyczyni się do ogólnego poziomu zamożności społeczeństwa; poprawienie bytu ludzi w naszym kraju; ułatwi start...; dawni właściciele lepiej wykorzystają ten majątek, będą większe korzyści i dla państwa, i dla właścicieli itp.)	4%	9%
<b>Względy osobiste</b> (dlatego, że sam straciłem majątek, w ten sposób mogę odzyskać to, co zabrano rodzinie itp.)	poniżej 1%	2%
<b>Warunkowa akceptacja reprivatyzacji</b> (za skradzione należy się rekompensata, ale do uzgodnienia i nie każdemu; ...obniżyć wartość rzeczy zwracanej; ...nie mogą być prowadzone ze szkodą dla państwa; ...wyłącznie dla żyjących obywateli polskich, jeżeli naruszono prawo; jeżeli jego i uczciwie zdobyte przez pracę, to należy oddać, a jeżeli są jakieś wątpliwości, to trzeba to dokładnie zbadać)	poniżej 1%	1%
<b>Inne argumenty</b>	poniżej 1%	1%
<b>Trudno powiedzieć</b>	1%	3%
Pytanie otwarte, odsetki nie sumują się do 100, ponieważ ankietowani mogli wymienić więcej niż jeden argument za reprivatyzacją. W nawiasach fragmenty wypowiedzi respondentów		

	CBOS	
Dlaczego, z jakich względów, jest Pan(i) <b>przeciwnikiem</b> przeprowadzenia reprivatyzacji?	Wśród ogółu Polaków	Wśród przeciwników reprivatyzacji
<p><b>Ze względu na STAN FINANSÓW PAŃSTWA, na straty, jakie poniesie gospodarka państwa</b> (Polska jest za biedna, Polski nie stać na taki gest; zbyt duże obciążenie dla finansów państwa; nie stać państwa na taką filantropię; nasza gospodarka jest za słaba; finansowa zapaść kraju nie pozwala na wypłaty ogromnych odszkodowań, gospodarka państwa by na tym straciła; bo to doprowadzi Polskę do ruiny, bo nie ma co oddawać; bo nigdy nie wyjdziemy na prostą; bo w państwie nic nie zostanie)</p>	12%	30%
<p><b>Reprivatyzacja jest NIESPRAWIEDLIWA - wyrządzi wiele krzywd LUDZIOM, INSTYTUCJOM, PAŃSTWU (użytkownikom obiektów, osobom, które dbały o obiekty, a także państwu, które ponosiło koszty utrzymania, remontu, odbudowy) -</b> (bo dużo ludzi na tym ucierpi; można skrzywdzić wielu niewinnych ludzi; znowu komuś trzeba będzie zabrać; niemożliwe jest zadośćuczynienie pokrzywdzonym bez skrzywdzenia obecnych właścicieli; gdyż 50 lat państwo polskie kładło na modernizację i remonty, a teraz oddać, nic z tego nie mając; ... to byłoby się zniszczyło, gdyby nikt po wojnie tego nie utrzymywał; ze względu na to, że zostało już wiele pieniędzy zainwestowanych w ten majątek, który kiedyś został zabrany; dlatego, że jest to teraz dorobek całej Polski; bo te dobra, np. zakłady pracy są odbudowane za społeczne pieniądze)</p>	9%	24%
<p><b>Reprivatyzacja powinna ulec PRZEDAWNIENIU - ogólnie</b> (minęło już tyle lat, że powinno to ulec przedawnieniu; nie ma sensu wracać do tego, co zmieniono 50 lat temu; po tylu latach powinno pozostać tak jak jest; za późno na to; jest zbyt późno na przeprowadzenie reprivatyzacji; ciągle ktoś coś będzie chciał - należy położyć kres tym żądaniom; tamci ludzie już nie żyją)</p>	7%	18%
<p><b>Reprivatyzacja OBCIĄŻY ZWYKŁYCH OBYWATELI, biednych ludzi, podatników</b> (to na pewno z naszych podatków; ... skupi się na najbiedniejszych; teraz to się będzie odbywało kosztem obywateli; z czego Polacy będą żyć - na to pracowały przez 50 lat całe pokolenia; tyle lat pracowaliśmy na utrzymanie tego, a teraz chcą nam zabrać; pieniędzmi podatników odbudowaliśmy po wojnie całe mienie)</p>	5%	13%
<p><b>Sprawiedliwa reprivatyzacja jest NIEMOŻLIWA - po tylu latach nie można ocenić pierwotnej wartości majątku, udokumentować prawa własności</b> (części majątku nie da się zwrócić; majątki nie są w pierwotnym stanie; nie wiadomo, co się komu należy; w większości są to dalsze pokolenia po byłych właścicielach)</p>	3%	8%



<p><b>Reprywatyzacja jest SZKODLIWA dla sytuacji w Polsce - wprowadzi bałagan, nadużycia, zamieszanie, konflikty społeczne i polityczne, wyłudzenia</b> (zbyt częste przypadki wyłudzeń; za dużo pieniędzy idzie na lewo; jest niemoralna, ...gdy każdy zacznie upominać się o swoje, to zrobi się bałagan; tylko będzie zazdrość i nienawiść)</p>	3%	8%
<p><b>Niechęć do zwrotu majątku OBCOKRAJOWCOM I POLAKOM MIESZKAJĄCYM ZA GRANICĄ</b> (... wykupią wszystko i co nam pozostanie w kraju; ci, którzy opuścili ziemię naszą, nie powinni domagać się zwrotu - powinno zostać w Polsce i być w Polsce; większość to byli obcokrajowcy lub niepolskiego pochodzenia; żeby nie było więcej obcych właścicieli niż rodaków; bo byśmy byli niewolnikami - trzeba będzie oddać Żydom kamienice, a Niemcom ich tereny; Żydzi by chcieli wszystko; bo przyjdą obcy i będą nami rządzić; nie chcę, żeby trafiło w obce ręce)</p>	3%	7%
<p><b>AKCEPTACJA „STAREGO PORZĄDKU” - ogólny sprzeciw wobec reprywatyzacji</b> (ustrój narzucono nam w Jałcie, my tu nic nie jesteśmy winni; nie wolno podważać ustawy, która kiedyś obowiązywała; bo ta ziemia należała się chłopom...bo zostawili tam swoją krwawicę; to nic nie zmieni; ...na pewno dostali już za to odszkodowanie; ze względów historycznych nie jest to realne; będzie to niesprawiedliwość dziejowa; nie zwracać i już; w taki weszliśmy ustrój i trudno - teraz znaleźliśmy się w innym ustroju i wszystko jest od początku - takie są prawa wojny i zmiany ustroju; historii nie można cofać po 50 latach)</p>	3%	7%
<p><b>Obawa przed SKUTKAMI POWROTU WŁAŚCICIELI</b> (lasy sprywatyzowane stałyby się niedostępne; ludzi pozbawia się mieszkań; gdzie pójde, gdy wrócą Żydzi; lasy zostaną wycięte; gdy właściciel wróci, to stracę mieszkanie; spadkobiercy właścicieli podwyższyli czynsz, a nic nie inwestują w kamienicę; możliwość utraty pracy; zakłady prywatne wykorzystują swoich pracowników - wymogi duże, a wynagrodzenie małe; zabierają domy, mieszkania, podnoszą czynsze i wyrzucają ludzi na ulicę)</p>	1%	4%
<p><b>Inne argumenty</b></p>	1%	3%
<p><b>Trudno powiedzieć</b></p>	1%	3%
<p>Pytanie otwarte, odsetki nie sumują się do 100, ponieważ ankietowani mogli wymienić więcej niż jeden argument <i>przeciw</i> reprywatyzacji. W nawiasach fragmenty wypowiedzi respondentów</p>		

### REPRYWATYZACJA A GOSPODARKA

Obserwowanemu z dłuższej perspektywy czasu spadkowi poparcia dla przeprowadzenia reprivatyzacji towarzyszy wzrost (z 34% do 55%) przekonania, że jest ona niekorzystna dla polskiej gospodarki. Jedna piąta ankietowanych ocenia, że reprivatyzacja będzie w takim samym stopniu korzystna, co niekorzystna, ale tylko jedna dziesiąta uważa ją za przedsięwzięcie korzystne dla gospodarki. Co ósmy badany nie ma wyrobionego zdania w tej sprawie.

Tabela 3

Jak Pan(i) sądzi, czy reprivatyzacja, tzn. zwrot właścicielom ich dawnej własności, jest dla polskiej gospodarki korzystna czy też niekorzystna?	Wskazania respondentów według terminów badań				
	VIII '91	V '92	IX '92	V '95	IX '99
	w procentach				
Korzystna	21	14	20	17	10
W takim samym stopniu korzystna, co niekorzystna	26	27	24	27	22
Niekorzystna	32	42	36	34	55
Trudno powiedzieć	21	17	20	22	13

Opinie o skutkach zwrotu mienia dawnym właścicielom zmieniały się w czasie. Należy jednak wyraźnie podkreślić, że nawet w pierwszym okresie transformacji, kiedy istniało największe poparcie dla idei zwrotu bezprawnie zagrabionej własności, przeważali ankietowani oceniający, że gospodarka kraju poniesie wskutek tego straty. Można zatem przypuszczać, że w tamtym okresie - mimo istniejącej świadomości wysokich kosztów ekonomicznych związanych z tym przedsięwzięciem - w poparciu dla zwrotu majątku dawnym właścicielom przeważały racje moralne. W miarę upływu czasu jednym z czynników decydujących o spadku społecznego poparcia dla reprivatyzacji był zapewne wzrost znaczenia racji ekonomicznych.

Ocena korzyści reprivatyzacji dla polskiej gospodarki najsilniej wiąże się z deklarowanym poparciem dla tego przedsięwzięcia ( $V \text{ Cramera} = 0,37745$ ). Jednak nawet wśród zwolenników reprivatyzacji osoby przekonane o jej niekorzystnych skutkach dla gospodarki przeważają nad mającymi odmienne zdanie.

Tabela 4

Stosunek do reprivatyzacji	Jak Pan(i) sądzi, czy reprivatyzacja, tzn. zwrot właścicielom ich dawnej własności, jest dla polskiej gospodarki korzystna czy też niekorzystna?*		
	Korzystna	W takim samym stopniu korzystna, co niekorzystna	Niekorzystna
	w procentach		
Ogółem	10	22	55
Zwolennicy	22	34	33
Przeciwnicy	2	11	82
Trudno powiedzieć	6	19	46
* Pominięto kategorię „trudno powiedzieć”			

Opinie o ekonomicznych skutkach zwrotu zagrabionego mienia dawnym właścicielom związane są też z poglądami politycznymi badanych i ich sympatiami partyjnymi. Trzeba jednak wyraźnie zaznaczyć, że jakkolwiek osoby o poglądach prawicowych (54%) i elektoraty koalicji rządowej AWS-UW (odpowiednio: 48% i 53%) rzadziej niż identyfikujący się z lewicą (68%) i elektoraty SLD i PSL (odpowiednio: 70% i 75%) oceniają skutki reprivatyzacji jako niekorzystne dla gospodarki, to tego rodzaju deklaracje dominują w odpowiedziach wszystkich ankietowanych, bez względu na ich poglądy i sympatie polityczne oraz sytuację społeczną i ekonomiczną.

### KOMU ZWRACAĆ?

Od grudnia '97 spada poparcie zarówno dla idei reprivatyzacji, jak i dla bezwarunkowego zwrotu mienia byłym właścicielom. Obecnie mniej ankietowanych opowiada się nie tylko za zwrotem mienia *wszystkim byłym właścicielom bez względu na ich narodowość i aktualne obywatelstwo* oraz *tylko Polakom, nawet jeśli obecnie są obywatelami innych państw*, ale także *obywatelom Polski mieszkającym obecnie na stałe w Polsce*. Wzrosła natomiast liczba badanych, którzy nie mają wyrobionej opinii o tym, komu należy się zwrot zagrabionego mienia.

Tabela 5

Czy, Pana(i) zdaniem, reprivatyzacja powinna przewidywać zwrot mienia:	Wskazania respondentów według terminów badań		
	V '97	XII '97	IX '99
	w procentach		
- wszystkim byłym właścicielom, bez względu na ich narodowość i aktualne obywatelstwo	26	20	13
- tylko Polakom, nawet jeśli obecnie są obywatelami innych państw	15	11	7
- tylko obywatelom Polski mieszkającym obecnie na stałe w Polsce	54	65	60
Trudno powiedzieć	5	4	19

Opinia, że reprivatyzacja powinna objąć tylko Polaków obecnie na stałe zamieszkałych w Polsce, przeważa we wszystkich grupach społeczno-zawodowych, demograficznych oraz wśród osób deklarujących odmienne orientacje polityczne i różne sympatie partyjne. Postawą liberalną wyróżniają się ankietowani z wyższym wykształceniem, a zwłaszcza przedstawiciele kadry kierowniczej i inteligencji, którzy częściej niż inni uważają, że prawo do odzyskania utraconej własności powinno przysługiwać wszystkim byłym właścicielom, bez względu na ich narodowość i obecne obywatelstwo.

Taką postawę najczęściej przyjmują też najbardziej przychylni reprivatyzacji sympatycy UW. Elektorat AWS jest w tym względzie zdecydowanie bardziej restrykcyjny.

Tabela 6

Czy, Pana(i) zdaniem, reprivatyzacja powinna przewidywać zwrot mienia:	Elektoraty				Nie zamierzający głosować
	UW	AWS	PSL	SLD	
	w procentach				
- wszystkim byłym właścicielom, bez względu na ich narodowość i aktualne obywatelstwo	28	16	3	8	13
- tylko Polakom, nawet jeśli obecnie są obywatelami innych państw	16	9	5	4	7
- tylko obywatelom Polski mieszkającym obecnie na stałe w Polsce	45	65	72	70	58
Trudno powiedzieć	11	10	20	18	22

Ogólnie można stwierdzić, że w elektoratach największych ugrupowań partyjnych, a zwłaszcza wśród nieprzychylnych reprivatyzacji zwolenników SLD i PSL, zdecydowanie przeważają opinie, że zwrot utraconego mienia powinien przysługiwać wyłącznie Polakom na stałe mieszkającym w Polsce. Warto w tym miejscu przypomnieć, że jednym z argumentów wysuwanych przeciw reprivatyzacji jest niechęć do zwrotu majątku obcokrajowcom i Polakom mieszkającym za granicą z obawy przed wywożeniem z kraju wspólnego dorobku narodowego.

Według obecnych szacunków, połowę roszczeń reprivatyzacyjnych stanowić będą odszkodowania za mienie pozostawione na Wschodzie. Zaspokojenie roszczeń Zabuzan jest zgodne ze społecznymi oczekiwaniami. Ponad połowa (56%) ankietowanych uważa, że repatrianci, których majątek pozostał na Wschodzie, powinni otrzymać rekompensatę za utracone mienie. Jakkolwiek oczekiwania w tym względzie są wyraźnie skryształizowane, jednak w miarę upływu czasu spada poparcie dla wypłacania odszkodowań Zabuzanom. Obserwujemy w tym przypadku taką samą tendencję jak w odniesieniu do ogólnej zasady realizacji roszczeń: spadek poparcia dla wypłacania odszkodowań byłym właścicielom i wzrost odsetka odpowiedzi „trudno powiedzieć”.

Tabela 7

Mówi się o potrzebie rekompensaty dla osób, których majątek (nieruchomości) pozostał na terytorium byłego Związku Radzieckiego. Czy, Pana(i) zdaniem, osoby lub ich spadkobiercy, których majątek pozostał na Wschodzie:	Wskazania respondentów według terminów badań	
	V '94	IX '99
	w procentach	
- powinni otrzymać swój dawny majątek	11	11
- powinni otrzymać za swój majątek rekompensatę/odszkodowanie	63	56
- nie powinny dostać żadnej rekompensaty/odszkodowania	15	17
Trudno powiedzieć	11	16

Zdecydowana większość ankietowanych uważa, że koszty reprivatyzacji mienia zabużańskiego powinny ponosić te państwa, które przejęły majątek Zabużan. Tylko nieliczni są innego zdania, a blisko co piąty badany nie ma wyrobionej opinii w tej sprawie.

Tabela 8

Kto, Pana(i) zdaniem, powinien dać tym ludziom takie odszkodowanie/rekompensatę?	Wskazania respondentów według terminów badań	
	V '94	IX '99
	w procentach	
Państwo polskie	5	3
Państwo, na którego terenie pozostał majątek	83	79
Trudno powiedzieć	12	18

O ile zasadę przyznania repatriantom ze Wschodu odszkodowań za pozostawiony tam majątek akceptuje ponad połowa badanych, o tyle roszczenia związane z mieniem żydowskim budzą kontrowersje: dwie piąte ankietowanych opowiada się za zwrotem majątku lub rekompensatą za dawne mienie obywateli polskich narodowości żydowskiej i tyle samo sprzeciwia się temu. Nie znajduje akceptacji zwrot tego mienia w naturze. Podobnie jak w przypadku odszkodowań za mienie zabużańskie, tak i w odniesieniu do mienia żydowskiego z upływem lat narasta przekonanie, że dawni właściciele lub ich spadkobiercy nie powinni otrzymać żadnych odszkodowań.

Tabela 9

W czasie wojny wielu obywateli polskich narodowości żydowskiej zginęło. Inni wyemigrowali pozostawiając na terenie Polski swój dawny majątek (nieruchomości). Czy, Pana(i) zdaniem, te osoby lub ich spadkobiercy:	Wskazania respondentów według terminów badań	
	V '94	IX '99
	w procentach	
- powinny otrzymać swój dawny majątek	12	6
- powinny otrzymać za swój majątek rekompensatę/odszkodowanie	39	39
- nie powinny dostać żadnej rekompensaty/odszkodowania	31	40
Trudno powiedzieć	18	15

Za uznaniem roszczeń reprivatyzacyjnych obywateli narodowości żydowskiej, którzy wyemigrowali z Polski pozostawiając tu swoje majątki, częściej niż inni opowiadają się badani identyfikujący się z prawicą, a przede wszystkim zwolennicy UW (64%) i AWS (50%). Są to te same grupy, które częściej niż pozostali akceptują zwrot mienia wszystkim dawnym właścicielom, bez względu na ich narodowość i obecne obywatelstwo. Największy sprzeciw wobec tego rodzaju odszkodowań deklarują potencjalni wyborcy PSL (52%), a opinie elektoratu SLD są zbliżone do opinii ogółu ankietowanych: 40% akceptuje, a 44% neguje prawo do roszczeń reprivatyzacyjnych za mienie żydowskie.

### CO ZWRACAĆ?

Projekt ustawy reprivatyzacyjnej obejmuje tylko te osoby, które utraciły majątek z naruszeniem obowiązującego wtedy w Polsce prawa. Propozycja ta jest zgodna ze społecznymi oczekiwaniami. Znacznie większa część ankietowanych popiera tę koncepcję (47%), niż jest zwolennikiem reprivatyzacji bez względu na stan prawny w momencie konfiskaty majątku (13%). Mimo to obecnie mniej osób niż dwa lata temu akceptuje zwrot mienia odebranego z naruszeniem prawa. Dwukrotnie wzrosła natomiast w tym czasie liczba przekonanych, że reprivatyzacji należy zaniechać.

Tabela 10

Czy reprivatyzacja powinna objąć:	Wskazania respondentów według terminów badań	
	XII '97	IX '99
	w procentach	
- wszystkie przedsiębiorstwa, domy i place, które zostały przejęte przez państwo w okresie powojennym	14	13
- tylko te przedsiębiorstwa, domy i place, które państwo przejęło niezgodnie z obowiązującymi w danym momencie przepisami	59	47
- w ogóle nie należy przeprowadzać reprivatyzacji	13	27
Trudno powiedzieć	14	13

Można więc skonstatować, że bez względu na to, czy pytamy ankietowanych o poparcie dla ogólnej idei reprivatyzacji czy też o akceptację jej zasad i zasięgu, obserwujemy zmianę społecznego nastawienia do tego przedsięwzięcia.

W latach '92 - '97 stabilne były opinie na temat reprivatyzacji obiektów mniejszych, o niższej wartości, mających charakter rodzinnych przedsiębiorstw i zakładów pracy: aptek, sklepów, młynów, tartaków, cegielni, hoteli, zakładów rzemieślniczych, małych zakładów przemysłowych. W tym samym czasie znacząco wzrosło poparcie dla reprivatyzacji mieszkań, domów, nieruchomości, pałaców, dworów, majątków ziemskich, dużych zakładów przemysłowych. W latach '97 - '99 zmniejszył się postulowany zasięg reprivatyzacji wszystkich obiektów zamieszczonych na naszej liście, nie zmienia to jednak faktu, że nadal ponad połowa ankietowanych sądzi, że należy zwracać sklepy, apteki, hotele, młyny, zakłady rzemieślnicze, nieruchomości i małe zakłady przemysłowe. Opinie o zasadności zwrotu pałaców i dworów oraz majątków ziemskich są podzielone, a zwrot byłym właścicielom dużych zakładów przemysłowych oraz lasów budzi sprzeciw ponad połowy społeczeństwa.

Tabela 11

Czy, Pana(i) zdaniem, należałoby zwrócić byłym właścicielom:	Tak				Nie			
	XI '92	V '94	XII '97	IX '99	XI '92	V '94	XII '97	IX '99
	w procentach							
- sklepy	73	73	71	<b>62</b>	20	22	21	27
- apteki	69	70	71	<b>61</b>	24	24	21	28
- młyny, tartaki, cegielnie	78	75	72	<b>61</b>	18	21	19	27
- zakłady rzemieślnicze	76	75	72	<b>61</b>	18	20	19	27
- hotele	62	62	61	<b>54</b>	28	30	28	33
- mieszkania, domy, nieruchomości	56	63	65	<b>54</b>	35	31	25	33
- małe zakłady przemysłowe	63	61	65	<b>52</b>	29	33	24	36
- pałace, dwory	40	42	50	44	50	51	38	<b>43</b>
- majątki ziemskie	38	42	47	41	53	50	41	<b>46</b>
- duże zakłady przemysłowe	29	32	37	32	61	60	49	<b>55</b>
- lasy	-	-	-	32	-	-	-	<b>58</b>
Pominięto kategorię „trudno powiedzieć”								



O stosunek do reprivatyzacji lasów zapytaliśmy po raz pierwszy. Sprawa lasów w procesie reprivatyzacyjnym budziła sporo emocji. Ich właściciele domagali się zwrotu w naturze, co wywołało ostre protesty leśników i ekologów. Zwrot lasów wywołuje także sprzeciw większości społeczeństwa; tylko co trzeci badany nie miałby nic przeciwko temu, a co dziesiąty (10%) nie ma w tej sprawie wyrobionej opinii.

### W JAKI SPOSÓB REPRYWATYZOWAĆ?

W przyjętej przez rząd ustawie zakłada się dwojaki sposób zadośćuczynienia byłym właścicielom: reprivatyzację lub rekompensatę. W obu przypadkach będzie to dotyczyć zwrotu połowy wartości utraconego mienia. Ta zasada spotyka się ze społecznym poparciem. Dla porządku należy dodać, że sondowaliśmy akceptację wysokości odszkodowania bez uściślenia, o jaką część wartości majątku chodzi.

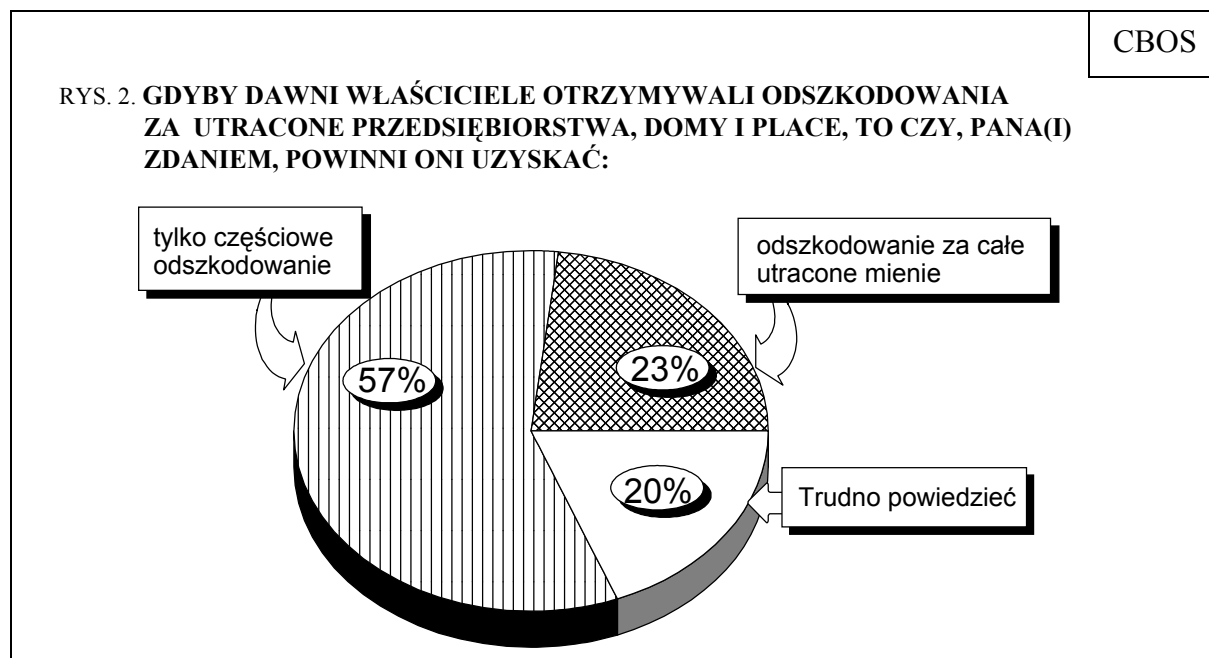

Ponad połowa ankietowanych (57%) jest zdania, że dawni właściciele powinni uzyskać tylko częściowe odszkodowanie za utracone przedsiębiorstwa, domy i place. Niemal

co czwarty (23%) respondent uważa, że powinni oni otrzymać odszkodowanie za całe utracone mienie, a co piąty (20%) nie ma wyrobionego zdania, jak należałoby tę kwestię rozwiązać.

Przyjęcie zasady dotyczącej wysokości odszkodowań za bezprawnie odebrane mienie nie wyczerpuje wszystkich problemów związanych z tym przedsięwzięciem. Zwrot wartości majątku w naturze możliwy jest oczywiście pod warunkiem, że dany obiekt istnieje, znajduje się na terenie kraju (około 50% roszczeń reprivatyzacyjnych stanowić będą Zabuzanie, którzy utracili majątki na Wschodzie) i nadal jest własnością skarbu państwa lub gminy. W innych przypadkach poszkodowany przez państwo otrzyma bony reprivatyzacyjne.

Rozkład opinii dotyczących akceptowanej społecznie formy reprivatyzacji wskazuje na świadomość istniejących trudności. Dominują ankietowani, którzy postulują łączenie różnych dostępnych form zwrotu mienia w zależności od sytuacji. To rozwiązanie zyskało ostatnio popularność w opinii społecznej (wzrost aprobaty z 36% do 52% w ciągu ostatnich dwóch lat). Powoli, ale systematycznie wzrasta też poparcie dla bonów reprivatyzacyjnych. Natomiast w ostatnich dwóch latach znacznie zmalało (z 18% do 8%) poparcie dla zwrotu mienia w naturze. Inne rozwiązania (nieuwzględnione w projekcie wypłacanie odszkodowań w gotówce i przewidziane ustawą mienie zastępcze, które będzie można nabyć za bony reprivatyzacyjne) nie zyskały społecznego uznania.

Tabela 12

Gdyby podjęto decyzję o reprivatyzacji, to w jakiej formie, Pana(i) zdaniem, powinien nastąpić zwrot mienia?	Wskazania respondentów według terminów badań		
	XI '92	XII '97	IX '99
	w procentach		
W papierach wartościowych (bony, akcje, udziały w ramach puli przewidzianej na reprivatyzację)	11	14	16
W gotówce	5	8	4
W tzw. mieniu zastępczym - w postaci innego majątku o podobnej wartości	6	10	5
W naturze - oddać to, co zabrano	16	18	8
Łączyć różne sposoby zależnie od sytuacji	40	36	52
Trudno powiedzieć	22	14	15

Z poprzednim problemem wiąże się ochrona interesów osób, które w dobrej wierze nabyły znacjonalizowany majątek i obecnie są jego właścicielami. Ponad dwie piąte ankietowanych (43%) uważa, że w takich przypadkach należy wypłacić odszkodowanie dawnym właścicielom i nie naruszać praw własności obecnych właścicieli. Osoby zajmujące przeciwne stanowisko (oddać mienie dawnym właścicielom, a nowym wypłacić odszkodowanie) stanowią mniejszość (13%). Większą popularność zyskał pogląd, że należy zaakceptować stan wynikający z przemian własnościowych w Polsce i ani nie zwracać dawnym właścicielom mienia, ani nie wypłacać im odszkodowań. *De facto* jest to głos sprzeciwu wobec reprivatyzacji.

Tabela 13

Wiele przedsiębiorstw, domów i placów, upaństwowionych w Polsce Ludowej, nie należy obecnie do państwa - ma nowych właścicieli. Czy, Pana(i) zdaniem, w takich sytuacjach należałoby:	Wskazania respondentów według terminów badań	
	V '95	IX '99
	w procentach	
- oddać mienie dawnym właścicielom w naturze, a nowym wypłacić odszkodowanie	17	13
- nie oddawać dawnym właścicielom utraconego mienia, lecz wypłacić im odszkodowanie	46	43
- nie oddawać mienia dawnym właścicielom i nie wypłacać im odszkodowań	18	26
Trudno powiedzieć	19	18

Warto przypomnieć, że ankietowani są konsekwentni w swoim stosunku do reprivatyzacji. Na pytanie, czy powinna ona objąć wszystkie znacjonalizowane dobra czy tylko te przejęte przez państwo z naruszeniem prawa, 27% badanych odpowiedziało, że w ogóle nie należy przeprowadzać reprivatyzacji.



Publiczne dyskusje o sposobie przeprowadzenia reprivatyzacji, a zwłaszcza spory dotyczące wysokości odszkodowań nie pozostały bez wpływu na opinie o tym przedsięwzięciu. Wydaje się, że narasta przekonanie, iż upływ czasu jest istotną przeszkodą w prawidłowym przebiegu tego procesu. Wskazuje na to spadek poparcia dla samego przedsięwzięcia, a zwłaszcza argumenty wysuwane przeciwko reprivatyzacji w spontanicznych wypowiedziach ankietowanych.

Stosunek badanych do reprivatyzacji jest spójny i konsekwentny w odpowiedziach dotyczących wszystkich problemów poruszanych w sondażu. Coraz więcej wątpliwości budzi zakres reprivatyzacji i sposób realizacji roszczeń. Przejawia się to w znaczącym wzroście odsetka deklaracji „trudno powiedzieć” w odpowiedziach na pytanie, kogo powinna objąć reprivatyzacja, we wzroście przekonania, że w ogóle nie należy reprivatyzować przedsiębiorstw, domów i placów oraz mienia pożydowskiego, a także w sprzeciwie większości społeczeństwa wobec reprivatyzacji lasów i dużych zakładów przemysłowych. Większość ankietowanych akceptuje też tylko częściowe rekompensaty i odszkodowania, a ponad dwie piąte opowiada się za ochroną praw nowych właścicieli, którzy nabyli znacjonalizowany majątek w dobrej wierze.

Źródłem niepokoju związanego ze zwrotem znacjonalizowanego mienia należy zapewne upatrywać w tym, że w ciągu kilku ostatnich lat wyraźnie wzrosło przekonanie, iż jest to przedsięwzięcie niekorzystne dla polskiej gospodarki.

Na stosunek do reprivatyzacji z pewnością wpływa także obecna sytuacja społeczna. Wobec licznych w ostatnim okresie strajków i protestów pielęgniarek, rolników, górników i innych grup zawodowych, przebiegających pod hasłem walki o zadośćuczynienie krzywdom

doznanym wskutek transformacji i restrukturyzacji różnych dziedzin gospodarki, krzywdy dawnych właścicieli są zapewne uważane za mniej istotne. Skutki reprivatyzacji mogą też być postrzegane jako niesprawiedliwe bogacenie się garstki dawnych właścicieli i ich spadkobierców kosztem wszystkich podatników.

Obserwowany spadek poparcia dla zwrotu bezprawnie utraconego majątku nie zmienia jednak faktu, że nadal znacząca część społeczeństwa (40%) opowiada się za przeprowadzeniem reprivatyzacji, co czwarty Polak (26%) uważa to za obowiązek moralny wobec niesłusznie pokrzywdzonych, ponad połowa (56%) popiera roszczenia majątkowe Żabużan, a blisko dwie piąte (39%) - roszczenia dawnych obywateli polskiej narodowości żydowskiej, którzy po wojnie wyemigrowali z kraju. Mimo narastających wątpliwości istnieje też społeczna zgoda na zwrot dawnym właścicielom obiektów mających charakter rodzinnych przedsiębiorstw i zakładów pracy (aptek, sklepów, zakładów rzemieślniczych, tartaków, cegielni itp.) oraz nieruchomości i małych zakładów przemysłowych.

Opracowała

Macieja FALKOWSKA

## A N E K S

Tabela 1. Czy, ogólnie rzecz biorąc, Pan(i) osobiście jest zwolennikiem czy też przeciwnikiem przeprowadzenia reprivatyzacji, czyli zwrotu własności dawnym właścicielom? 1 - Raczej zwolennikiem; 2 - Raczej przeciwnikiem

	(%)			
	1	2	Trudno powiedzieć	Liczba osób
Ogółem	40	40	21	1123
Płeć				
Mężczyźni	39	43	18	533
Kobiety	40	38	23	590
Wiek				
18-24 lat	46	30	24	160
25-34	44	34	22	198
35-44	43	42	15	209
45-54	32	47	22	225
55-64	33	46	21	132
65 lat i więcej	39	40	21	199
Miejsce zamieszkania				
Wieś	31	43	26	413
Miasto do 20 tys.	39	42	19	136
20 - 100 tys.	44	38	18	196
101 - 500 tys.	51	33	16	201
501 tys.i więcej mieszk.	42	42	17	177
Wykształcenie				
Podstawowe	36	40	24	307
Zasadnicze zawodowe	34	44	22	336
Średnie	44	37	19	372
Wyższe	51	37	13	108
Grupa społ.-zaw. pracujący				
Kadra kier.,inteligencja	51	37	13	74
Prac.umysł.niż.szczębla	37	38	24	95
Pracownicy fiz.- umysł.	41	44	16	91
Robotnicy wykwalifikowani	38	41	21	122
Robotnicy niewykwalifik.	26	45	29	65
Rolnicy	37	46	17	62
Pracujący na własny rach.	54	26	20	42
Bierni zawodowo				
Renciści	31	40	29	133
Emeryci	35	47	19	222
Uczniowie i studenci	57	22	21	83
Bezrobotni	41	43	16	87
Gospodynie domowe i inni	49	32	19	47
Pracuje w:				
sferze budżetowej	46	41	13	100
sekt. państw.,publicznym	29	40	30	88
sp. właśc. pryw. i państwa	36	50	15	99
sekt. pryw. poza rolnict.	44	36	20	222
prywatnym gosp. rolnym	33	44	23	81
Dochody na jedną osobę				
Do 275 zł	38	46	17	150
276 - 399	33	43	24	138
400 - 549	36	40	24	248
550 - 799	41	43	15	170
Powyżej 799 zł	52	39	9	162
Ocena własnych war. mater.				
Złe	34	44	23	402
Średnie	38	42	20	504
Dobre	54	27	19	216
Udział w prakt. religijnych				
Kilka razy w tygodniu	44	26	29	68
Raz w tygodniu	36	43	21	565
1-2 razy w miesiącu	48	30	22	159
Kilka razy w roku	38	45	18	228
W ogóle nie uczestniczy	48	38	13	101
Poglądy polityczne				
Lewica	27	60	13	314
Centrum	39	40	21	333
Prawica	56	28	16	235
Trudno powiedzieć	40	26	34	237

Tabela 2. Jak Pan(i) sądzi, czy reprivatyzacja, tzn. zwrot właścicielom ich dawnej własności jest dla polskiej gospodarki korzystna czy też niekorzystna? 1 - Korzystna; 2 - W takim samym stopniu korzystna, co niekorzystna; 3 - Niekorzystna

	1	2	3	Trudno powiedzieć	Liczba osób
Ogółem	11	22	55	13	1123
Płeć					
Mężczyźni	12	20	59	10	533
Kobiety	9	23	52	15	590
Wiek					
18-24 lat	14	29	46	11	160
25-34	12	24	57	7	198
35-44	8	26	55	11	209
45-54	11	20	57	11	225
55-64	8	20	62	10	132
65 lat i więcej	10	10	56	24	199
Miejsce zamieszkania					
Wieś	10	19	55	16	413
Miasto do 20 tys.	8	18	67	6	136
20 - 100 tys.	13	20	52	15	196
101 - 500 tys.	12	28	50	10	201
501 tys.i więcej mieszk.	8	25	58	9	177
Wykształcenie					
Podstawowe	10	16	50	24	307
Zasadnicze zawodowe	12	21	59	8	336
Średnie	10	23	59	8	372
Wysze	11	35	46	7	108
Grupa społ.-zaw. pracujący					
Kadra kier., inteligencja	16	35	38	11	74
Prac.umysł.niż.szczebla	8	20	64	8	95
Pracownicy fiz.-umysł.	7	24	55	14	91
Robotnicy wykwalifikowani	16	26	54	4	122
Robotnicy niewykwalifik.	10	22	59	10	65
Rolnicy	7	20	56	18	62
Pracujący na własny rach.	13	27	55	6	42
Bierni zawodowo					
Renciści	7	17	55	22	133
Emeryci	9	14	61	16	222
Uczniowie i studenci	15	27	46	12	83
Bezrobotni	9	23	62	6	87
Gospodynie domowe i inni	15	23	44	18	47
Pracuje w:					
sferze budżetowej	10	27	56	7	100
sekt. państw.,publicznym	9	22	56	13	88
sp. właśc. pryw. i państwa	10	22	65	4	99
sekt. pryw. poza rolnict.	14	25	50	10	222
prywatnym gosp. rolnym	5	20	58	16	81
Dochody na jedną osobę					
Do 275 zł	16	18	58	8	150
276 - 399	9	22	60	9	138
400 - 549	11	19	57	13	248
550 - 799	8	19	62	12	170
Powyżej 799 zł	16	24	53	6	162
Ocena własnych war. mater.					
Złe	11	19	58	12	402
Średnie	10	22	55	13	504
Dobre	12	24	52	12	216
Udział w prakt. religijnych					
Kilka razy w tygodniu	14	22	48	15	68
Raz w tygodniu	10	21	56	13	565
1-2 razy w miesiącu	12	26	46	16	159
Kilka razy w roku	10	19	62	10	228
W ogóle nie uczestniczy	12	24	58	6	101
Poglądy polityczne					
Lewica	8	18	68	7	314
Centrum	9	27	56	8	333
Prawica	16	20	54	10	235
Trudno powiedzieć	11	20	41	28	237

Tabela 3. Czy, Pana(i) zdaniem, reprivatyzacja powinna przewidywać zwrot mienia:  
 1 - wszystkim byłym właścicielom, bez względu na ich narodowość i aktualne  
 obywatelstwo; 2 - tylko Polakom, nawet jeśli obecnie są obywatelami innych państw;  
 3 - tylko obywatelom Polski mieszkającym obecnie na stałe w Polsce

(%)

	1	2	3	Trudno powiedzieć	Odmowa odpowiedzi	Liczba osób
Ogółem	13	7	60	18	1	1121
Płeć						
Mężczyźni	14	7	64	15	1	531
Kobiety	13	7	58	21	1	590
Wiek						
18-24 lat	17	10	56	18	0	159
25-34	19	8	55	17	1	198
35-44	14	9	59	17	0	209
45-54	11	5	70	14	0	224
55-64	8	4	63	23	1	132
65 lat i więcej	10	7	59	22	2	199
Miejsce zamieszkania						
Wieś	12	4	63	21	0	413
Miasto do 20 tys.	10	8	61	21	0	135
20 - 100 tys.	15	6	63	15	1	195
101 - 500 tys.	20	8	56	17	0	201
501 tys. i więcej mieszk.	11	14	57	14	4	177
Wykształcenie						
Podstawowe	12	6	57	25	0	304
Zasadnicze zawodowe	11	7	67	16	0	336
Średnie	15	8	61	15	1	372
Wyższe	18	9	49	18	5	108
Grupa społ.-zaw. pracujący						
Kadra kier., inteligencja	19	12	49	18	2	74
Prac. umysł. niż. szczebla	12	8	61	20	0	95
Pracownicy fiz.- umysł.	15	6	59	20	0	91
Robotnicy wykwalifikowani	17	5	67	11	0	122
Robotnicy niewykwalifik.	10	8	69	12	1	65
Rolnicy	12	6	65	17	0	62
Pracujący na własny rach.	15	4	72	6	2	42
Bierni zawodowo						
Renciści	10	9	54	27	0	133
Emeryci	10	3	64	21	2	222
Uczniowie i studenci	22	17	46	15	0	81
Bezrobotni	10	6	65	19	0	86
Gospodynie domowe i inni	18	8	56	16	2	47
Pracuje w:						
sferze budżetowej	19	8	55	19	0	100
sekt. państw., publicznym	15	9	58	16	1	88
sp. właśc. prywat. i państwa	12	8	62	18	0	99
sekt. prywat. poza rolnict.	15	7	63	14	1	222
prywatnym gosp. rolnym	11	5	71	12	2	81
Dochody na jedną osobę						
Do 275 zł	11	7	65	18	0	149
276 - 399	13	4	61	23	0	138
400 - 549	10	7	65	17	1	248
550 - 799	12	6	65	17	0	170
Powyżej 799 zł	16	10	60	10	4	162
Ocena własnych war. mater.						
Złe	10	9	62	18	1	400
Średnie	10	5	66	18	0	504
Dobre	26	9	45	18	2	216
Udział w prakt. religijnych						
Kilka razy w tygodniu	8	5	60	27	0	68
Raz w tygodniu	12	6	61	20	1	564
1-2 razy w miesiącu	11	13	63	12	1	159
Kilka razy w roku	15	5	63	16	1	227
W ogóle nie uczestniczy	25	8	49	16	1	101
Poglądy polityczne						
Lewica	8	7	67	16	2	314
Centrum	12	7	64	16	0	332
Prawica	18	8	58	15	1	235
Trudno powiedzieć	17	6	49	28	0	236



Tabela 4. Gdyby dawni właściciele otrzymywali odszkodowania za utracone przedsiębiorstwa, domy i place, to czy, Pana(i) zdaniem, powinni oni uzyskać: 1 - odszkodowanie za całe utracone mienie; 2 - tylko częściowe odszkodowanie

			(%)	
	1	2	Trudno powiedzieć	Liczba osób
Ogółem	23	57	19	1121
Płeć				
Mężczyźni	24	60	16	531
Kobiety	23	55	22	590
Wiek				
18-24 lat	37	51	12	160
25-34	27	55	18	198
35-44	26	58	15	209
45-54	17	61	22	225
55-64	13	67	20	132
65 lat i więcej	20	53	27	197
Miejsce zamieszkania				
Wieś	19	57	23	413
Miasto do 20 tys.	19	64	17	136
20 - 100 tys.	29	52	19	196
101 - 500 tys.	28	50	22	201
501 tys.i więcej mieszk.	26	65	9	174
Wykształcenie				
Podstawowe	21	49	30	307
Zasadnicze zawodowe	25	60	15	336
Średnie	23	61	16	372
Wyższe	28	56	16	106
Grupa społ.-zaw. pracujący				
Kadra kier. i inteligencja	34	52	15	74
Prac.umysł.niż.szczebła	20	61	19	95
Pracownicy fiz.-umysł.	22	59	19	91
Robotnicy wykwalifikowani	28	60	11	122
Robotnicy niewykwalifik.	28	57	15	65
Rolnicy	21	52	27	62
Pracujący na własny rach.	33	55	12	42
Bierni zawodowo				
Renciści	16	57	27	133
Emeryci	16	61	23	220
Uczniowie i studenci	43	43	14	83
Bezrobotni	15	62	23	87
Gospodynie domowe i inni	29	58	13	47
Pracuje w:				
sferze budżetowej	33	51	16	100
sekt. państw.,publicznym	22	61	17	88
sp. właśc. pryw. i państwa	20	65	15	99
sekt. pryw. poza rolnict.	27	58	15	222
prywatnym gosp. rolnym	15	65	20	81
Dochody na jedną osobę				
Do 275 zł	23	64	13	150
276 - 399	28	53	19	138
400 - 549	21	56	24	248
550 - 799	21	60	19	170
Powyżej 799 zł	24	66	10	160
Ocena własnych war. mater.				
Złe	22	56	21	400
Średnie	20	59	21	504
Dobre	33	54	13	216
Udział w prakt. religijnych				
Kilka razy w tygodniu	25	47	28	68
Raz w tygodniu	23	56	21	563
1-2 razy w miesiącu	24	59	17	159
Kilka razy w roku	23	61	16	228
W ogóle nie uczestniczy	25	61	13	101
Poglądy polityczne				
Lewica	21	62	16	314
Centrum	25	60	15	333
Prawica	24	61	15	233
Trudno powiedzieć	23	44	33	237

Tabela 5. Gdyby podjęto decyzję o reprivatyzacji, to w jakiej formie, Pana(i) zdaniem, powinien nastąpić zwrot mienia? 1 - W papierach wartościowych (bony, akcje, udziały w ramach puli przewidzianej na reprivatyzację); 2 - W gotówce; 3 - W tzw. mieniu zastępczym - w postaci innego majątku o podobnej wartości; 4 - W naturze - oddać to, co zabrano; 5 - Łączyć różne sposoby zależnie od sytuacji

						(% )	
	1	2	3	4	5	Trudno powiedzieć	Liczba osób
Ogółem	16	4	5	8	52	15	1123
Płeć							
Mężczyźni	18	3	6	7	54	12	533
Kobiety	15	5	4	9	50	17	590
Wiek							
18-24 lat	14	5	5	15	46	15	160
25-34	17	2	6	6	58	11	198
35-44	19	5	5	10	51	11	209
45-54	18	4	4	8	55	10	225
55-64	16	2	5	5	54	17	132
65 lat i więcej	13	7	4	6	45	25	199
Miejsce zamieszkania							
Wieś	18	5	5	8	43	20	413
Miasto do 20 tys.	27	3	3	7	48	13	136
20 - 100 tys.	14	5	6	12	48	14	196
101 - 500 tys.	10	4	7	8	62	9	201
501 tys.i więcej mieszk.	15	3	2	4	66	10	177
Wykształcenie							
Podstawowe	13	8	3	8	41	28	307
Zasadnicze zawodowe	19	5	7	10	48	11	336
Średnie	16	2	5	8	60	9	372
Wyższe	22	1	3	5	64	5	108
Grupa społ.-zaw. pracujący							
Kadra kier., inteligencja	16	1	1	1	71	9	74
Prac.umysł.niż.szczebła	25	0	2	9	52	12	95
Pracownicy fiz.- umysł.	12	6	12	7	49	14	91
Robotnicy wykwalifikowani	14	5	7	12	56	6	122
Robotnicy niewykwalifik.	26	5	6	6	44	13	65
Rolnicy	18	7	0	9	47	19	62
Pracujący na własny rach.	12	0	5	13	64	7	42
Bierni zawodowo							
Renciści	17	8	5	9	40	21	133
Emeryci	14	6	4	6	48	22	222
Uczniowie i studenci	12	2	8	15	57	6	83
Bezrobotni	17	3	3	8	55	14	87
Gospodynie domowe i inni	18	3	4	6	53	15	47
Pracuje w:							
sferze budżetowej	20	2	3	5	61	10	100
sekt. państw. publicznym	23	0	6	12	48	10	88
sp. własc. pryw. i państwa	16	5	6	6	59	8	99
sekt. pryw. poza rolnict.	15	4	7	8	55	10	222
prywatnym gosp. rolnym	25	5	0	8	46	15	81
Dochody na jedną osobę							
Do 275 zł	18	5	4	9	45	19	150
276 - 399	19	5	4	11	49	13	138
400 - 549	13	8	2	10	50	16	248
550 - 799	16	2	6	7	55	13	170
Powyżej 799 zł	17	2	4	3	68	6	162
Ocena własnych war. mater.							
Źle	17	4	5	8	50	16	402
Średnie	15	5	4	9	52	16	504
Dobre	17	4	7	8	55	9	216
Udział w prakt. religijnych							
Kilka razy w tygodniu	12	4	4	12	48	20	68
Raz w tygodniu	16	5	4	9	49	17	565
1-2 razy w miesiącu	16	4	5	8	54	12	159
Kilka razy w roku	17	4	7	7	56	9	228
W ogóle nie uczestniczy	21	3	5	6	54	10	101
Poglądy polityczne							
Lewica	21	6	4	7	50	12	314
Centrum	13	1	5	7	61	12	333
Prawica	18	4	5	11	53	9	235
Trudno powiedzieć	13	6	5	9	39	28	237

Tabela 6. W czasie wojny wielu obywateli polskich narodowości żydowskiej zginęło. Inni wyemigrowali pozostawiając na terenie Polski swój majątek (nieruchomości). Czy, Pana(i) zdaniem, te osoby lub ich spadkobiercy: 1) powinny otrzymać swój dawny majątek; 2) powinny otrzymać za swój majątek rekompensatę/odszkodowanie; 3) nie powinny dostać żadnej rekompensaty/odszkodowania

(%)

	1	2	3	Trudno powiedzieć	Liczba osób
Ogółem	6	39	40	15	1121
Płeć					
Mężczyźni	7	41	39	13	530
Kobiety	5	37	41	17	590
Wiek					
18-24 lat	8	52	28	13	160
25-34	7	42	40	11	198
35-44	6	44	41	9	209
45-54	6	40	40	14	225
55-64	3	30	43	24	130
65 lat i więcej	6	24	47	23	199
Miejsce zamieszkania					
Wieś	5	33	46	16	411
Miasto do 20 tys.	3	40	48	9	136
20 - 100 tys.	8	38	37	18	196
101 - 500 tys.	9	45	29	16	201
501 tys.i więcej mieszk.	7	43	39	11	177
Wykształcenie					
Podstawowe	4	32	41	22	307
Zasadnicze zawodowe	8	34	47	10	335
Średnie	5	46	36	13	371
Wyższe	9	45	31	16	107
Grupa społ.-zaw. pracujący					
Kadra kier., inteligencja	9	38	38	15	74
Prac. umysł. niż. szczebla	4	50	31	15	95
Pracownicy fiz. - umysł.	6	41	43	10	91
Robotnicy wykwalifikowani	8	43	43	5	122
Robotnicy niewykwalifik.	12	47	30	10	65
Rolnicy	2	41	40	17	62
Pracujący na własny rach.	9	40	44	6	42
Bierni zawodowo					
Renciści	2	33	41	24	133
Emeryci	6	23	47	23	220
Uczniowie i studenci	10	62	19	9	83
Bezrobotni	1	33	53	13	86
Gospodynie domowe i inni	8	40	42	11	47
Pracuje w:					
sferze budżetowej	8	47	33	12	100
sekt. państw., publicznym	4	45	34	17	88
sp. właśc. pryw. i państwa	7	42	42	9	99
sekt. pryw. poza rolnict.	10	45	38	7	222
prywatnym gosp. rolnym	1	33	51	14	81
Dochody na jedną osobę					
Do 275 zł	4	34	46	16	150
276 - 399	8	27	45	20	138
400 - 549	6	37	44	13	247
550 - 799	4	44	38	14	170
Powyżej 799 zł	9	44	36	11	162
Ocena własnych war. mater.					
Złe	3	37	44	16	401
Średnie	6	37	41	15	504
Dobre	12	44	31	13	216
Udział w prakt. religijnych					
Kilka razy w tygodniu	5	32	31	32	68
Raz w tygodniu	4	37	44	15	564
1-2 razy w miesiącu	8	45	33	14	159
Kilka razy w roku	10	34	42	14	227
W ogóle nie uczestniczy	8	54	31	7	101
Poglądy polityczne					
Lewica	3	38	48	10	314
Centrum	7	41	41	11	332
Prawica	5	49	34	11	234
Trudno powiedzieć	9	25	35	30	237

Tabela 7. Mówi się o potrzebie rekompensaty dla osób, których majątek (nieruchomości) pozostał na terytorium byłego Związku Radzieckiego. Czy, Pana(i) zdaniem, osoby lub ich spadkobiercy, których majątek pozostał na Wschodzie:  
1 - powinny otrzymać swój dawny majątek; 2 - powinny otrzymać za swój majątek rekompensatę/odszkodowanie; 3 - nie powinny dostać żadnej rekompensaty/odszkodowania

(%)

	1	2	3	Trudno powiedzieć	Liczba osób
Ogółem	11	56	17	15	1123
Płeć					
Mężczyźni	12	57	18	12	533
Kobiety	11	56	16	18	590
Wiek					
18-24 lat	10	64	12	14	160
25-34	13	55	20	12	198
35-44	11	62	16	11	209
45-54	13	58	17	13	225
55-64	9	53	17	21	132
65 lat i więcej	12	48	17	23	199
Miejsce zamieszkania					
Wieś	12	49	19	20	413
Miasto do 20 tys.	10	60	18	12	136
20 - 100 tys.	7	58	18	17	196
101 - 500 tys.	15	63	12	10	201
501 tys.i więcej mieszk.	12	62	14	12	177
Wykształcenie					
Podstawowe	11	50	15	24	307
Zasadnicze zawodowe	15	51	21	13	336
Średnie	9	66	13	12	372
Wyższe	10	60	20	10	108
Grupa społ.-zaw. pracujący					
Kadra kier., inteligencja	7	63	20	10	74
Prac.umysł.niż.szczebła	10	61	11	17	95
Pracownicy fiz.- umysł.	12	61	12	15	91
Robotnicy wykwalifikowani	17	52	28	4	122
Robotnicy niewykwalifik.	27	49	11	13	65
Rolnicy	13	48	22	17	62
Pracujący na własny rach.	17	56	14	13	42
Bierni zawodowo					
Renciści	9	56	13	23	133
Emeryci	10	49	19	22	222
Uczniowie i studenci	10	79	2	8	83
Bezrobotni	2	62	22	15	87
Gospodynie domowe i inni	11	50	21	18	47
Pracuje w:					
sferze budżetowej	5	68	12	16	100
sekt. państw.,publicznym	14	60	11	15	88
sp. właśc. pryw. i państwa	14	51	28	7	99
sekt. pryw. poza rolnict.	16	57	17	10	222
prywatnym gosp. rolnym	9	50	26	15	81
Dochody na jedną osobę					
Do 275 zł	11	53	24	11	150
276 - 399	13	51	20	17	138
400 - 549	11	55	14	20	248
550 - 799	9	59	21	12	170
Powyżej 799 zł	11	67	14	8	162
Ocena własnych war. mater.					
Złe	11	54	18	17	402
Średnie	11	54	18	17	504
Dobre	13	65	12	9	216
Udział w prakt. religijnych					
Kilka razy w tygodniu	18	54	12	16	68
Raz w tygodniu	11	55	16	18	565
1-2 razy w miesiącu	8	67	10	15	159
Kilka razy w roku	14	51	24	12	228
W ogóle nie uczestniczy	11	63	16	10	101
Poglądy polityczne					
Lewica	8	56	22	14	314
Centrum	10	57	17	16	333
Prawica	11	64	15	9	235
Trudno powiedzieć	17	50	10	22	237